

Schrader tanksemi

Salgsagent i Skandinavia

HMK Bilcon er salgsagent for tanksemis fra Schrader Fahrzeugbau i Skandinavia, slik at du får mulighet til at få leveret en standardisert tanksemi av god kvalitet til en konkurransedyktig pris.

Rask levering med standardmoduler

Tanksemin er laget av standardiserte moduler, så det er betydelig kortere leveringstid på tanken. Den er produsert av standardkomponenter, som også gir oss mulighet til å tilby et billigere alternativ til en tilpasset tankbiler.

Fleksibel opbygning

Tanksemin er laget av aluminium og kan transporteres i vognkombinasjonen opp til 50 tonn. Det er mulig å dele tanken i åtte rom, samt bygge på et selv bærende aluminiums chassis med en til fire aksler. Tanken er laget i den patenterte UNITAS 2000 sylinderprofilen, noe som gir et lavt tyngdepunkt. Det er godkjent for ADR-transport av bensin og diesel og er i samsvar med alle gjeldende nasjonale forskrifter. Det er mulighet for bunnlastning, fri levering eller pumpe levering via slangetrommer med uttrekk fra høyre side.



Fordeler med Schrader tanksemis:

- Standardprodukt til lavere pris
- Industri-optimalisert løsning
- Kort leveringstid
- Service og reklamasjon hos HMK Bilcon

Schrader tanksemi

Dimensjoner

Lengde	13990 mm
Lengde fra king pin	12000 mm
Bredde	2550 mm
Høyde	3400 mm
Akselafstand fra king pin	8750 mm
Koplingshøyde	1200 mm uten last
Maks. vekt på king pin	18000 kg
Maks. vekt på aksel	30000 kg
Maks. tillatt vekt	46500 kg
Nettovekt, tom	I følge spesifikasjoner

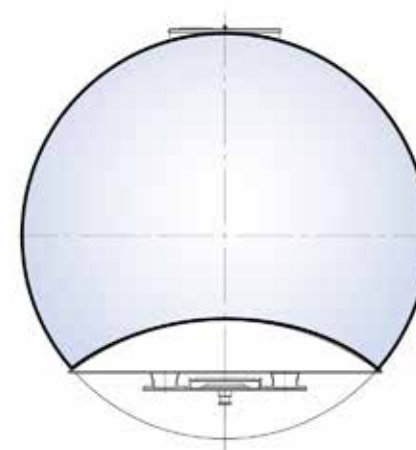

Schrader UNITAS 2000 profil