

Semitrailer

Kvalitet som lönar sig

HMK Bilcon är Skandinaviens återförsäljare av **semitrailer** från det tyska företaget Schrader Fahrzeugbau. Semitrailarna är konstruerade med den patenterade UNITAS 2000-cylinderprofilen med standardmoduler och komponenter. Det finns kort leveranstid för trailrarna, och de levereras i hög kvalitet till ett konkurrenskraftigt pris.

Flexibel konstruktion

Med semitrailarna från Schrader är det möjligt att transportera stora mängder bränsle på en tur, eftersom de kan lasta upp till 56 ton. Tanken är uppbyggd i aluminium, och det är möjligt att dela upp tanken i upp till åtta fack. Den kan monteras på ett självbärande aluminiumchassi med två till fyra axlar, och cylinderprofilen ger lägsta möjliga tyngdpunkt och bra dragförhållanden för dragande enhet. När det gäller utleverans av bränsle finns möjlighet att välja mellan bottenlastning, frittfall eller pumpleverans via slangrulle med utdrag från höger sida.



FÖRDELAR

BRA KVALITET TILL ETT SKARPT PRIS

OPTIMERAD LÖSNING

LÅG TJÄNSTEVIKT

KORT LEVERANSTID

SERVICE PÅ HMK BILCON

Semitrailer

Kvalitet som lönar sig

Dimensioner

Lastkapacitet	56 000 kg
Längd	13 990 mm
Längd från king pin	12 000 mm
Bredd	2 550 mm
Höjd	3 400 mm
Axelavstånd från king pin	8 750 mm
Kopplingshöjd	1 200 mm utan last
Max. vikt på king pin	18 000 kg
Max. vikt på axel	30 000 kg
Max. tillåtet vikt	48 000 kg
Nettovikt, tom	Enligt specifikationer

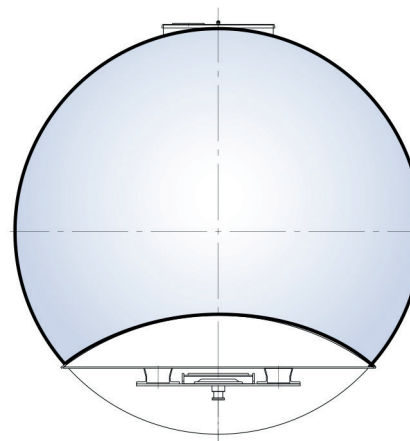

Schrader UNITAS 2000 profil