



Tanksættevogne

Kvalitet der betaler sig

HMK Bilcon er Skandinavisk forhandler af **tanksættevogne** fra den tyske virksomhed Schradler Fahrzeugbau. Tanksættevognene er bygget i den patenterede UNITAS 2000 cylinderprofil med standardmoduler- og komponenter. Der er kort leveringstid på sættevognene, og de leveres i en god kvalitet til en skarp pris.

Fleksibel opbygning

Med tanksættevognene fra Schradler er det muligt at transportere store mængder brændstof på én tur, da sættevognene kan laste op til 56 t. Tanken er opbygget i aluminium, og det er muligt at opdele tanken i op til otte rum. Den kan bygges på et selv bærende aluminiumschassis med to til fire aksler, og cylinderprofilen giver det lavest mulige tyngdepunkt og gode trækbetainger for den trækkende enhed. I forhold til udlevering af brændstof er der mulighed for at vælge mellem bundlæsning, fritfaldslevering eller pumpelevering gennem slangetromle med udtræk fra højre side.

FORDELE

GOD KVALITET TIL EN SKARP PRIS

OPTIMERET LØSNING

LAV TJENESTEVÆGT

KORT LEVERINGSTID

SERVICE HOS HMK BILCON

Tanksættevogne

Kvalitet der betaler sig

Dimensioner

Lasteevne	56.000 kg
Længde	13.990 mm
Længde fra king pin	12.000 mm
Bredde	2.550 mm
Højde	3.400 mm
Akselafstand fra king pin	8.750 mm
Koblingshøjde	1.200 mm uden last
Max. vægt på king pin	18.000 kg
Max. vægt på aksel	30.000 kg
Max. tilladt vægt	48.000 kg
Nettovægt, tom	I henhold til specifikationer

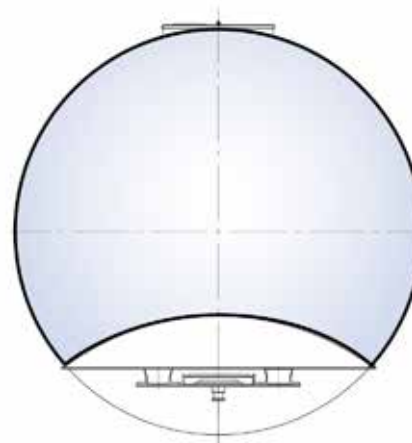

Schrader UNITAS 2000 profil